



SPRINGMANN

Werkzeugmaschinen/Machines-outils/Machine Tools

CH-Neuchâtel // CH-Niederbüren // A-Feldkirch

Der hochpräzise « BRAKO » Schraubstock

Demonstrationswerkzeug mit reduziertem Preis

Der hochpräzise Schraubstock verhindert durch sein einfaches und durchdachtes Design das Abheben des Werkstücks. Er ermöglicht gleichzeitig ein sehr präzises Anziehen.

Die Bauteile sind durchgehärtet und geschliffen. Die einteilige Basis verhindert Verformungen und sorgt für eine perfekte Rechtwinkligkeit der Backen.

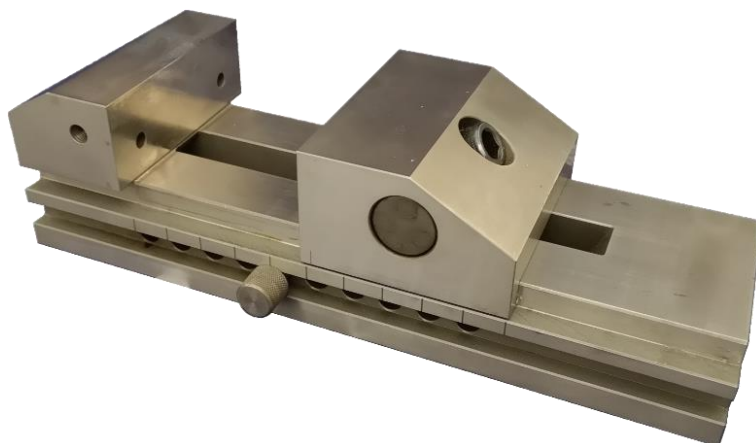

Ihre Vorteile :

- Winkelgenauigkeit 0,003 mm auf 100 mm
- Mehrere Schnellwechselpositionen
- Der Hauptkörper ist einteilig und starr
- Anpassung für Spannbacken oder Prismen
- In Sekunden zerlegt und gereinigt

Standardzubehör :

1 festen Anschlag, 1 mobilen Anschlag und 4 Schellen

	BRAKO « 0 »	BRAKO « C »
Breite der Spannbacken	60	125
A max.	80	160
B	28	50
C	56	100
D	175	370
Anzahl von Stellen (E)	8	10
Spannkraft (kN)	1	4

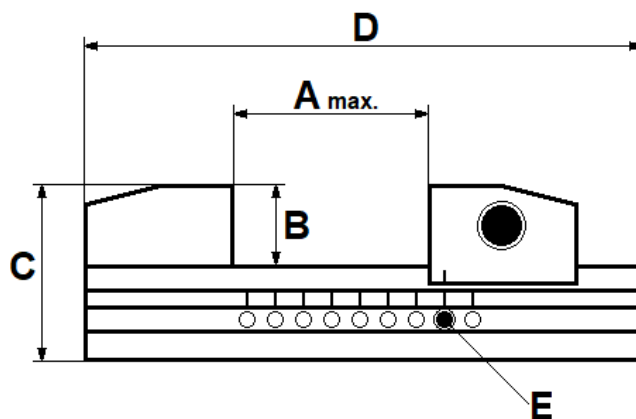

Lieferung nach Absprache / Zwischenverkauf vorbehalten

**Sie sind am diesem « hochpräzisen BRAKO Schraubstock » interessiert?
Wir würden uns freuen, Sie zu einer Vorführung einzuladen.**

Unsere Verkaufsberater, Herr Cuche und Herr Sladoje, stehen Ihnen für Fragen oder eine Terminvereinbarung gerne zur Verfügung.

Pierre Cuche
Conseiller technique et vente
Tél.:+41 32 729 11 28
Natel:+41 79 413 77 26
pierre.cuche@springmann.ch

Marko Sladoje
Beratung und Verkauf
Tél.:+41 32 729 11 22
Natel+41 79 270 35 37
marko.sladoje@springmann.ch