



SPRINGMANN

Werkzeugmaschinen/Machines-outils/Machines-Tools
CH-Neuchâtel // CH-St-Blaise // CH-Niederbüren // A-Feldkirch

INDEX-TRAUB: Mehr Dynamik. Kürzere Taktzeiten

Guten Tag



Das Springmann-Team wünscht Ihnen auf diesem Weg einen guten Start in ein erfolgreiches 2017. Da auch in diesem Jahr die Anforderungen an die Qualität und Wirtschaftlichkeit weiter zunehmen werden, stellen wir Ihnen folgende rationelle Lösungen vor:

- INDEX-TRAUB für qualitativ hochwertiges, sowie komplexes Zerspanen
- ZOLLER für schnelles Rüsten
- OTEC für effizientes Entgraten und Polieren
- HÖCKH für perfekte Sauberkeit

Wir wünschen Ihnen viel Spass beim Lesen und freuen uns auf Ihre Rückmeldung.

[INDEX R200](#)

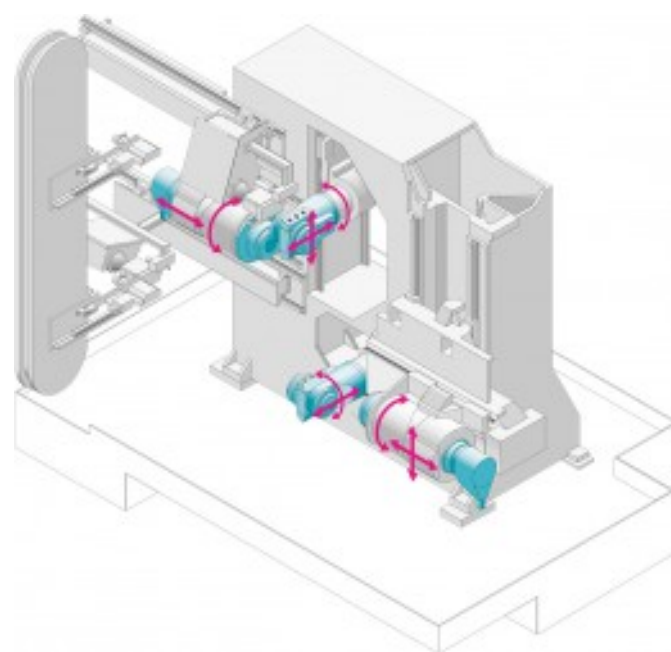

Steigerung der Produktivität durch zwei unabhängige Teilsysteme mit voller 5-Achs Fähigkeit. Ihre Vorteile:

- 5-Achsbearbeitung an Werkstückvorder- und Rückseite ermöglicht eine extrem grosse Teilevielfalt
- Insgesamt 12 feststehende Drehwerkzeuge für besonders hohe Steifigkeit und Zerspanungsleistung
- Hohes Zerspanungsvolumen durch leistungsstarke Motorfrässpindeln mit 18.000 1/min
- Beste Dämpfungs- und Führungseigenschaften der Frässpindeln hat eine bessere Werkstückqualität und verlängerte Werkzeugstandzeiten zur Folge
- Übertreffende Dynamik durch hohe Eilgänge und Beschleunigungswerte
- Bereits inklusive: Das Bediensystem Xpanel - i4.0 ready mit 18,5" Touch-Screen und INDEX C200-4D auf Basis Siemens S840D sl

[Broschüre Index R200](#)

INDEX R200 - Schleiftechnologie

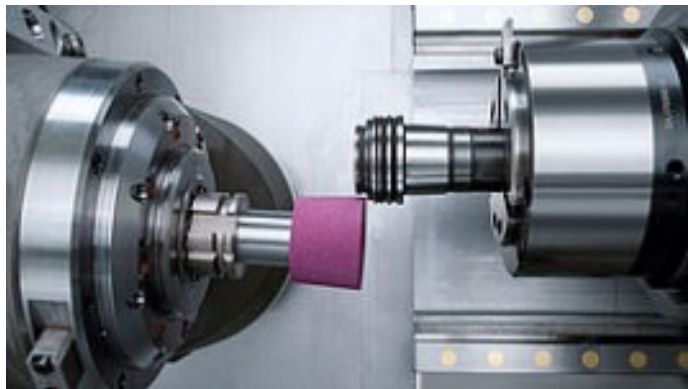

Eine Kinematik wie zum Schleifen geschaffen ermöglicht simultane Vorder- und Rückseitenbearbeitung in 5 Freiheitsgraden. Mit diesen Voraussetzungen eröffnen sich Ihnen ungeahnte Möglichkeiten beim Innen-, Aussen und Flachsleifen. Durch den hohen Werkzeugvorrat im Magazin sparen Sie Rüstzeiten und greifen jederzeit auf das optimale Werkzeug zurück.

[Video: Schleifen auf dem INDEX R200 Dreh-/Fräszentrum](#)

[Broschüre INDEX Schleiftechnologie](#)

[TRAUB TNL18 dynamic](#)

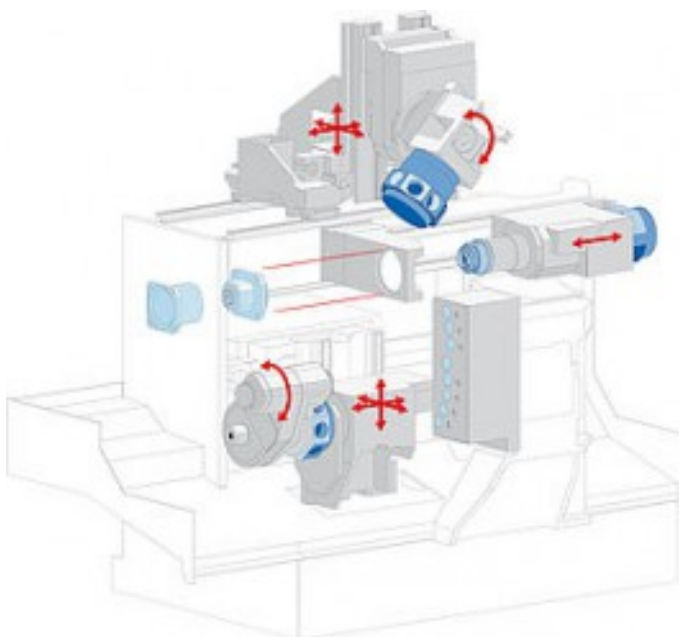

Durch die technischen Highlights und die neue Dynamik des CNC-Lang-Kurzdrehautomaten TNL18 dynamic werden Sie messbare Vorteile für Ihre Produktion erzielen. Die neu konstruierten Werkzeugträger sind ein Highlight der TNL18. Erstmals wird die Drehbewegung als NC-Achse ohne mechanische Verriegelung ausgeführt.

Dadurch kann sowohl der Revolver als auch die Gegenspindel in jeder beliebigen

Winkellage sehr schnell positioniert werden.

[Broschüre TRAUB TNL18 dynamic](#)



[ZOLLER hyperion](#)

Ob Sie Werkzeuge für Drehmaschinen, Bearbeitungszentren oder Fräszentren einstellen und messen wollen - mit ZOLLER »hyperion« reicht Ihnen ein einziges Messgerät für nahezu alle Ihre unterschiedlichen Werkzeugaufnahmen.

[Video ZOLLER hyperion](#)



[OTEC Tellerfliehkraftantlagen](#) zum [polieren](#) und [entgraten](#) der Werkstücke bei minimalem Werkstoffabtrag.



[HÖCKH](#) Reinigungsanlagen arbeiten weltweit als integraler Bestandteil in der Prozesskette vieler industrieller Fertigungen: vom Reinigen mit Lösemitteln unter Voll-Vakuum, Präzisions-Reinigung mit wässrigen Medien bis hin zu Sonderlösungen.

Open House bei INDEX und TRAUB finden vom 28. bis 31. März 2017 statt. Zu diesem Anlass wird Springmann AG eine gemeinsame Anreise organisieren. Wir werden Sie dazu zu einem späteren Zeitpunkt genauer informieren. Wir beraten Sie gerne und zeigen Ihnen die diversen Möglichkeiten auf. Getreu dem Motto: mehr Dynamik und kürzere Taktzeiten. [Kontaktieren](#) Sie uns, um einen Termin zu vereinbaren. Wir freuen uns.

Die nächsten Veranstaltungen und Messen:



[AMX Tagung](#)

CH - Luzern, 06. März 2017



[Heller Werkzeuge](#)

DE - Nürtingen, vom 15. bis 17. März 2017



[Index-Werke Open House](#)

DE - Reichenbach, vom 28. bis 31. März 2017



[EPHJ](#)

CH - Genf, vom 20. bis 23. Juni 2017



[EMO](#)

DE - Hannover, vom 18. bis 23. September 2017



[formnext](#)

DE - Frankfurt, vom 14. bis 17. November 2017

zur Produktübersicht

SPRINGMANN SA

Route des Falaises 110

CH - 2000 Neuchâtel

neuchatel@springmann.ch

+41 (0) 32 729 11 22

www.springmann.com

SPRINGMANN AG

Staatsstrasse 10

CH - 9246 Niederbüren

niederburen@springmann.ch

+41 (0) 71 424 26 00

www.springmann.com

Wenn Sie keine weiteren Informationen wünschen, haben Sie die Möglichkeit, sich hier abzumelden.