



SPRINGMANN

Werkzeugmaschinen/Machines-outils/Machines-Tools
CH-Neuchâtel // CH-St-Blaise // CH-Niederbüren // A-Feldkirch

Guten Tag

Heute präsentieren wir Ihnen Neuheiten aus dem Hause Index-Traub. Die Index-Gruppe gehört weltweit zu den grossen und führenden Drehmaschinenherstellern: Qualität, Zuverlässigkeit und technischer Vorsprung spiegeln sich in der Produktpalette und in umfangreichen Dienstleistungen wider.

Unsere Aussendienstmitarbeiter stellen Ihnen gerne die passenden Lösungen zu Ihren Anforderungen vor. Vereinbaren Sie schon heute einen [Beratungstermin](#).

INDEX

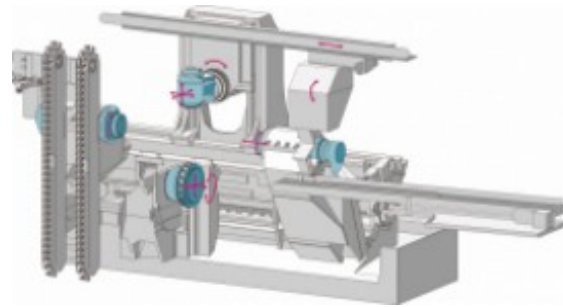

[G220](#) - Drehen und Fräsen in einem Maschinenkonzept

- Spindeldurchlass 65 mm
- Spannfutterdurchmesser 210 mm
- Leistungsstarke Motor-Frässpindel
- Werkzeugrevolver 18 Stationen
- hydrostatisch gelagerte Y/B- Achse
- Grosszügig ausgelegter Arbeitsraum
- Werkzeugmagazin mit 70 (140) Plätzen

INDEX



R300 - Dreh-Fräszentrum in einer neuen Dimension

- Simultane Fräsbearbeitung an Haupt- und Gegenspindel
- 5-Achs-Interpolation für beide Frässpindeln verfügbar
- Getrennte Teilsysteme für obere und untere Frässpindel
- Stangendurchlass 102 mm
- Spindeldurchmesser im Vorderlager 140 mm
- Spannfutterdurchmesser 315 mm
- Motor-Frässpindeln mit Werkzeuggesten
- 12 feststehende Werkzeuge permanent im Arbeitsraum
- Sehr gut zugänglicher und klar strukturierter Arbeitsraum
- Werkzeugmagazin mit 70 (140) Plätzen



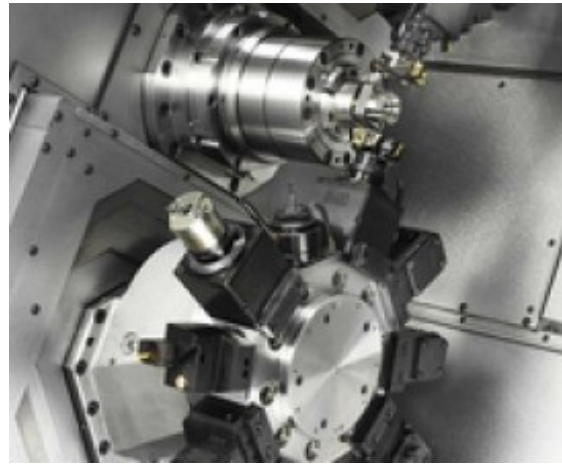

[TNX 65/42](#) - Das Vorteilspaket - ideal für die Stangenbearbeitung zur wirtschaftlichen Fertigung von anspruchsvollen, komplexen Werkstücken

- 2 leistungsstarke und flüssigkeitsgekühlte Motorspindeln
- Haupt -und Gegenspindel mit Stangendurchlass 65 mm
- 3 Werkzeugträger, jeweils mit Y-Achse
- Freie Zuordnung der Werkzeugträger zu beiden Spindeln
- Hohe Beschleunigung und hohe Eilgangsgeschwindigkeiten
- Kurze Wege trotz grosszügigem Arbeitsraum

Die nächsten Veranstaltungen und Messen:

- [ZOLLER Tool Management Workshop](#) am 20. Februar 2015
- [OPS-INGERSOLL](#) Technologie-Ausstellung vom 10. - 12. März 2015
- [ZOLLER Tool Management Workshop](#) am 19. März 2015
- [EPHJ](#) in Genf vom 02. - 05. Juni 2015
- [parts2clean](#) in Stuttgart vom 09. - 11. Juni 2015

[zur Produktübersicht](#)

Springmann SA

Route des Falaises 110
2008 Neuchâtel

neuchatel@springmann.ch

+41 (0) 32 729 11 22

www.springmann.com

Springmann AG

Staatsstrasse 10
9246 Niederbüren

niederburen@springmann.ch

+41 (0) 71 424 26 00

www.springmann.com

Wenn Sie keine weiteren Informationen wünschen, haben Sie die Möglichkeit, sich hier abzumelden.