

Perfekte Sauberkeit.

Höckh. Passgenaue Lösungen für die Teile-Reinigung.

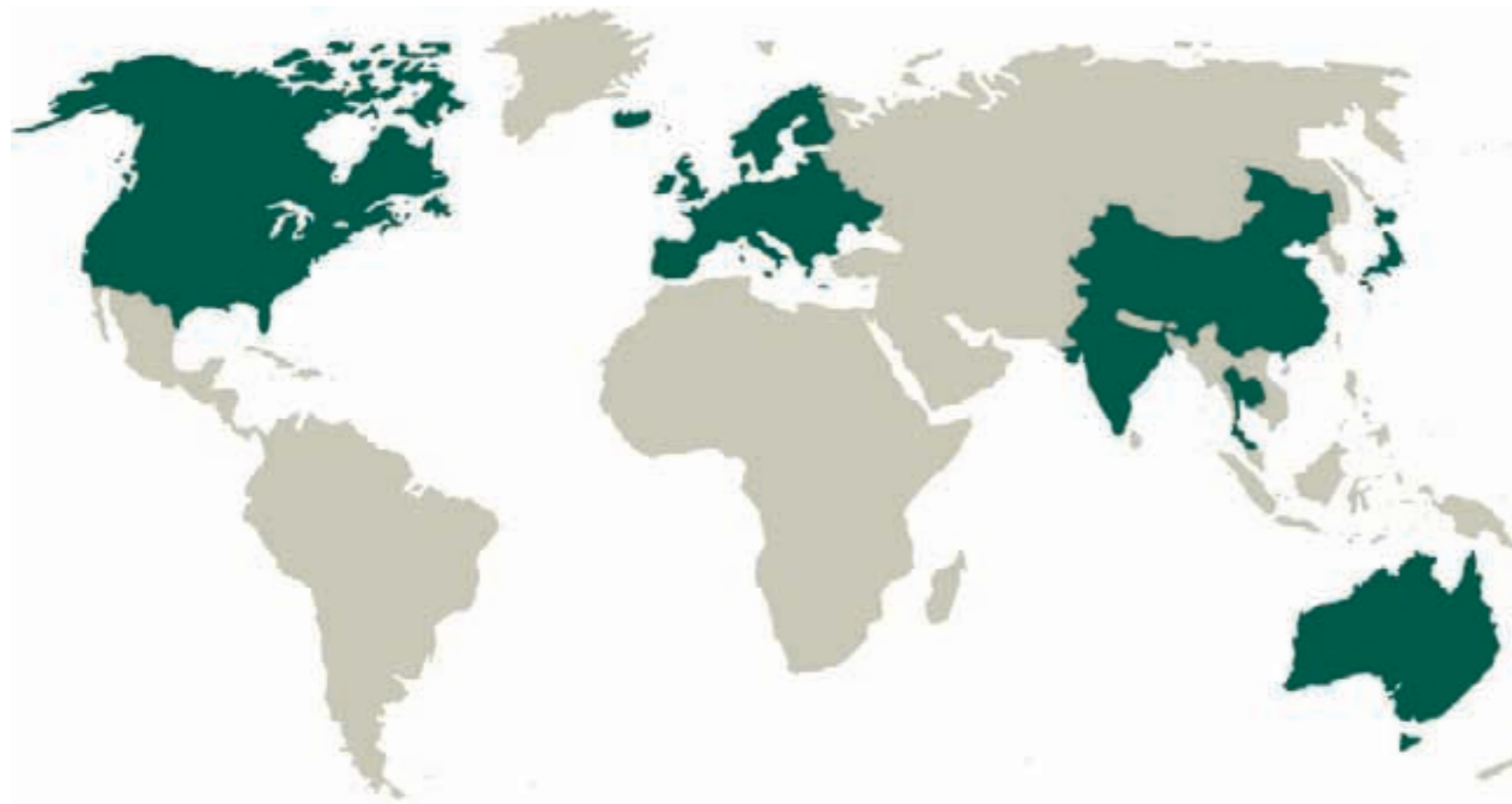



Partner der Industrie – seit mehr als 35 Jahren.

Herzlich willkommen bei der Höckh Metall-Reinigungsanlagen GmbH, einem Familienunternehmen, das seit mehr als 35 Jahren mit vollautomatischen Teile-Reinigungsanlagen Partner der Metall verarbeitenden Industrie ist. Unter dem Markennamen MULTICLEAN arbeiten inzwischen weltweit mehr als 600 unserer maßgeschneiderten Anlagen erfolgreich als integraler Bestandteil von industriellen Fertigungen.

Drei Grundsätze, die uns erfolgreich machen:

Manche bezeichnen es als Unternehmensphilosophie, wir nennen es einfach unser ‚Grundgesetz‘:
Die Basis, auf der Höckh mit seinen Kunden zusammen arbeiten möchte.

Bei jedem guten Geschäft gibt es zwei Gewinner. Deshalb stehen bei uns von Anfang an Ihre Wünsche und Interessen im Mittelpunkt. Ihrem Bedarf entsprechend entwickeln wir die für Sie passende Lösung. Denn nur so entsteht eine für beide Seiten zufrieden stellende partnerschaftliche Geschäftsbeziehung.

Qualität ist, wenn der Kunde zurück kommt. Und nicht das Produkt. Aus diesem Grund tun wir alles, um bei unseren Produkten und Dienstleistungen maximale Qualität sicher zu stellen – von der Beratung über die Entwicklung und Fertigung bis zum umfassenden after-sales-Service. Dass wir nach DIN ISO 9001:2000 zertifiziert sind, ist selbstverständlich.

Der Einsatz jedes Einzelnen ist Teil unserer gemeinsamen Stärke. Wir bei Höckh begreifen uns als ein Team, das sich auf die individuellen Fähigkeiten jedes Team-Mitglieds verlassen kann. Ganz gleich, ob es sich um einen jungen kreativen Kopf oder einen Kollegen mit jahrelanger Berufserfahrung handelt – alle verbindet ein gemeinsames Ziel: die perfekte Lösung für jeden Kunden.

Jürgen Höckh, Geschäftsführer
und Firmengründer



Michael Höckh, Dipl. Ing.,
Vertriebsleiter, Geschäftsführer



02



Perfektion ist mehr als die Summe aller Teile.

Bedarfsgerechte Teile-Reinigungsanlagen sind keine Standardprodukte. Sie werden bei Höckh speziell im Hinblick auf Ihre Applikation passend entwickelt und gefertigt. Nur so entsteht die für Sie perfekte Lösung.

Aussagefähige Planung und Entwicklung.

Jede MULTICLEAN-Anlage wird an modernen 3D-CAD-Arbeitsplätzen geplant und konstruiert. Dadurch sind wir in der Lage, Ihnen schon im Angebotsstadium ein aussagefähiges Layout zu präsentieren und können bereits im Vorfeld alle Details klären. So entstehen bei Höckh kundenspezifische Teile-Reinigungsanlagen auf Basis standardisierter Komponenten. Sie alle verbindet unser Anspruch im Hinblick auf diese Anforderungen:

- » durchdachte Konstruktion
- » übersichtlicher Anlagenaufbau
- » hochwertige Ausführung

Darüber hinaus achten wir schon bei der Entwicklung auf den stabilen Aufbau Ihrer Anlage und stellen den bequemen Zugang zu allen relevanten Bereichen sicher.

Hochwertige Konstruktion und Fertigung.

Damit Sie auch langfristig von Ihrer Höckh Anlage profitieren, setzt unsere Fertigung beim Anlagenbau auf höchste Präzision. Dazu zählt die moderne Rohrinstallationstechnologie mittels CNC-gebogenen und orbital geschweißten Edelstahlrohren ebenso wie ein exzellenter Behälterbau vorwiegend durch regionale Partnerunternehmen. Auf diese Weise erfüllen Höckh-Anlagen problemlos die stetig steigenden Anforderungen der Präzisionsreinigung, beispielsweise von Hochsicherheits-Bauteilen für die Automobil- und Luftfahrtindustrie.

Erstklassige Komponenten.

Auch bei der Entscheidung für Zukaufkomponenten gilt die Devise: maximale Qualität bei der Auswahl. Aus diesem Grund verwenden wir bevorzugt Produkte aus europäischer Produktion und arbeiten mit leistungsfähigen Partnern zusammen. Das garantiert Ihnen eine hohe Prozesssicherheit und schnelle Reaktionszeiten im Servicefall.



CNC-Rohrbiegemaschine zur Vorkonfektionierung von Edelstahl-Rohrleitungen



Orbital-Schweißgerät für optimal glatte Schweißnähte auch im Rohrinernen



Erprobte Technologie.

Nicht jede Reinigungsaufgabe lässt sich auf Anhieb zufrieden stellend lösen. Deshalb führen wir in unserem Technikum zur Vorauswahl des für Sie passenden Reinigungssystems umfangreiche Voruntersuchungen durch. Dazu stehen dort verschiedene Serienanlagen auf wässriger Basis, auf Lösemittel-Basis oder in Kombination beider Prozesse zur Verfügung.

Vertrauen ist gut ...

Welche Systemlösung sich für eine spezielle Aufgabe besonders eignet, hängt zunächst einmal von der Beschaffenheit, dem Material und der Herstellungsform der zu reinigenden Teile ab. Weiter entscheidend sind die Art und die Menge der Ausgangsvermischung sowie die geforderte Teilereinheit nach der Behandlung. Manchmal ist es sogar sinnvoll, die gesamte Prozesskette der Fertigung eines Bauteils zu betrachten, um die optimale Lösung in qualitativer und wirtschaftlicher Hinsicht herauszufinden. Höckh-Kunden vertrauen hier unserer Erfahrung aus über 600 installierten Anlagen.

... Kontrolle ist besser!

In einem ‚Live-Versuch‘ mit verschmutzten Teilen aus der eigenen Produktion können sich Interessenten von den Qualitäten der MULTICLEAN-Systeme überzeugen. Dabei lässt sich dank der obligatorischen Glasüren an den Arbeitskammern jeder Reinigungsschritt genau beobachten und nachvollziehen. Anschließend untersuchen wir dann in unserem Reinheitslabor auf Wunsch die erzielte Teilereinheit – natürlich mittels modernster Methoden entsprechend der VDA 19 / ISO 16232.



Wenn es darauf ankommt ...

Weltweite Ersatzteilversorgung.

In vielen Fertigungen ist die Teile-Reinigung das Nadelöhr. Steht sie still, stoppt das sofort die gesamte Produktion. Gut, wenn man sich bei so einem Fall auf einen perfekten Anlagenservice verlassen kann. Nicht zuletzt deshalb vertrauen wir bei Zukaufteilen überwiegend den Standardkomponenten führender europäischer Hersteller. Das garantiert unseren Kunden eine hohe Zuverlässigkeit im Betrieb sowie im Falle eines Defektes langfristig eine schnelle Ersatzteilversorgung – und zwar weltweit.

Umfassender Service.

Auch nach der Installation einer Anlage im Unternehmen kümmert sich Höckh um seine Kunden: Alle involvierten Mitarbeiter erhalten eine umfangreiche Inbetriebnahme-Schulung sowie bei Bedarf weitere kompetente Unterstützung durch erfahrene Höckh-Techniker. Gerne übernehmen wir im Rahmen eines Wartungsvertrages auch die alljährliche Hauptinspektion Ihrer Anlage. Darüber hinaus bietet das Höckh-Service-Team jedem Interessenten eine Service-Hotline sowie verschiedene Ferndiagnose-Möglichkeiten.



Die Anlagensteuerung bietet serienmäßig viele Servicefunktionen



Eine umfassende Schulung Ihres Personals ist für uns selbstverständlich

07

08

Kein Pardon für Öl und Späne!

Auch wenn Höckh-Anlagen individuell auf die Bedürfnisse jedes Kunden zugeschnitten werden, profitieren Sie von unserer Erfahrung mit bestimmten branchentypischen Aufgabenstellungen. Das Ergebnis sind Systemlösungen, auf die Sie sich kompromisslos verlassen können.

MULTICLEAN-F – Reinigen und Entfetten mit Lösemitteln unter Vakuum.

MULTICLEAN-F Reinigungsanlagen sind die ideale Lösung, wenn Sie stark mit Öl oder Fett benetzte Dreh-, Stanz-, Polier- oder Schleifteile reinigen wollen und auf folgende Leistungsparameter besonderen Wert legen:

- ▶ vollautomatischer Betrieb
- ▶ maximale Reinigungsqualität
- ▶ hohe Umweltverträglichkeit
- ▶ schonende Lösemittel-Destillation
- ▶ geringe Energie- und Betriebskosten

Mit einer MULTICLEAN-F-Lösung sichern Sie sich eine hermetisch geschlossene Anlage, die wahlweise mit Perchlorethylen oder alternativ mit halogenfreien Lösemitteln bzw. modifizierten Alkoholen betrieben werden kann.

Die wichtigsten Vorteile des MULTICLEAN-F-Systems:

- ▶ Prozessablauf komplett unter Vakuum – inklusive Selbstüberwachung auf Leckagen
- ▶ spezieller Vorreinigungskreis: Spült schon im ersten Schritt den Großteil der anhaftenden Verunreinigungen in die Destille
- ▶ hervorragende Teile-Reinigung durch schwallartiges Fluten über die gesamte Länge der Prozesskammer
- ▶ Spritz- oder Tauchreinigung mit Vollstrom-Filtration, Kreislauf-Druckfluten und/oder Ultraschall
- ▶ Entfetten mit Lösemitteldampf unter Vakuum
- ▶ obligatorische Vakuum-Trocknung

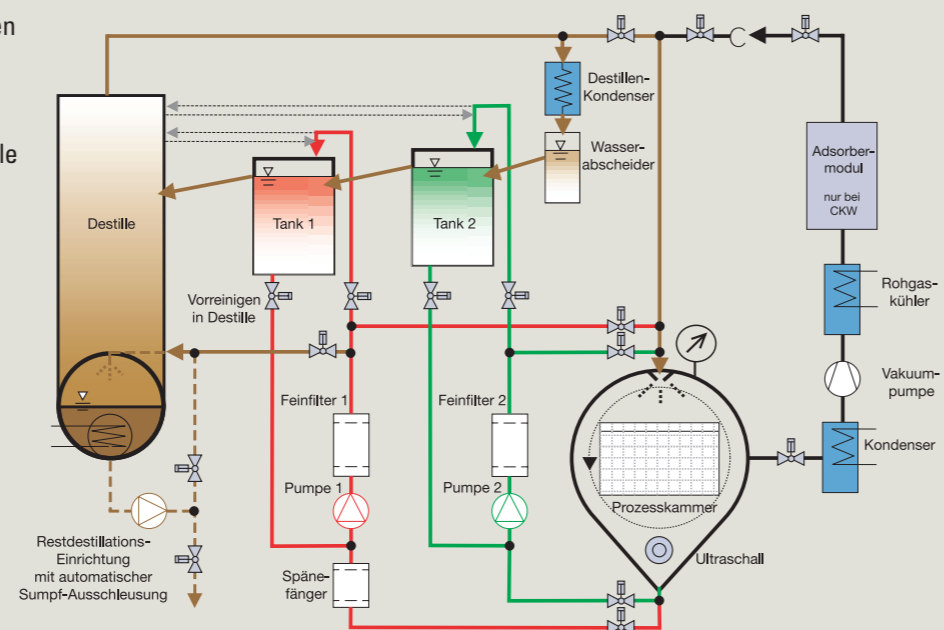

Endlich Schluss mit Abrieb und Schmutz!

Sie stehen vor der Aufgabe, mit Emulsion behaftete Teile perfekt zu reinigen – zum Beispiel Metallguss nach der spanenden Bearbeitung. Dann könnte das für Sie die richtige Lösung sein:

MULTICLEAN-S – Präzisionsreinigung mit wässrigen Medien.

MULTICLEAN-S Reinigungsanlagen für wässrige Medien kommen überall dort zum Einsatz, wo auf diese Leistungen nicht verzichtet werden kann:

- ▶ höchste Reinigungsqualität
- ▶ zuverlässige Anlagentechnik
- ▶ geringste Wärmeverluste durch geschlossenes System
- ▶ Kreislaufführung aller Medien mit langen Badstandzeiten

Je nach dem erforderlichen Reinigungsverfahren und dem Teiledurchsatz sind MULTICLEAN-S Reinigungsanlagen als Einkammer- oder als Mehrkammer-Anlage mit gesplittetem Reinigungsprozess lieferbar.

Die wichtigsten Vorteile des MULTICLEAN-S-Systems:

- ▶ Fluten der Prozesskammer per allseitigem Spritzsystem. Alternative: Sanft-Fluten über Schwerkraft
- ▶ Spritz- oder Tauchreinigung mit Vollstrom-Filtration, Kreislauf-Druckfluten und/oder Ultraschall
- ▶ konsequente Trennung der Kreisläufe aller Medien
- ▶ Trocknung je nach Bedarf durch Heißluft, Vakuum, Infrarot oder in Kombination
- ▶ individuell auf Ihren Bedarf zugeschnittene Badaufbereitungssysteme
- ▶ Mehrkammer-Ausführung als Option: Besonders empfohlen bei erhöhtem Teiledurchsatz oder zur räumlichen Trennung von Schmutz- und Reinseite bei extremen Reinheitsanforderungen

Standard-Anlagentyp	Korbmaß	Chargengewicht	Durchsatz
Multiclean-0	370 x 220 x 200 mm	max. 25 kg	4 - 12 Chargen/h
Multiclean-1	530 x 320 x 200 mm	max. 80 kg	4 - 12 Chargen/h
Multiclean-2	670 x 480 x 300 mm	max. 150 kg	4 - 12 Chargen/h
Multiclean-3	2 x 670 x 480 x 300 mm	max. 300 kg	4 - 10 Chargen/h

weitere Baugrößen auf Anfrage



Bei beengten Platzverhältnissen am Aufstellort: Wartungszugang via Rollladen



Vollautomatische Beschickung von mehrspuriger Rollenbahn

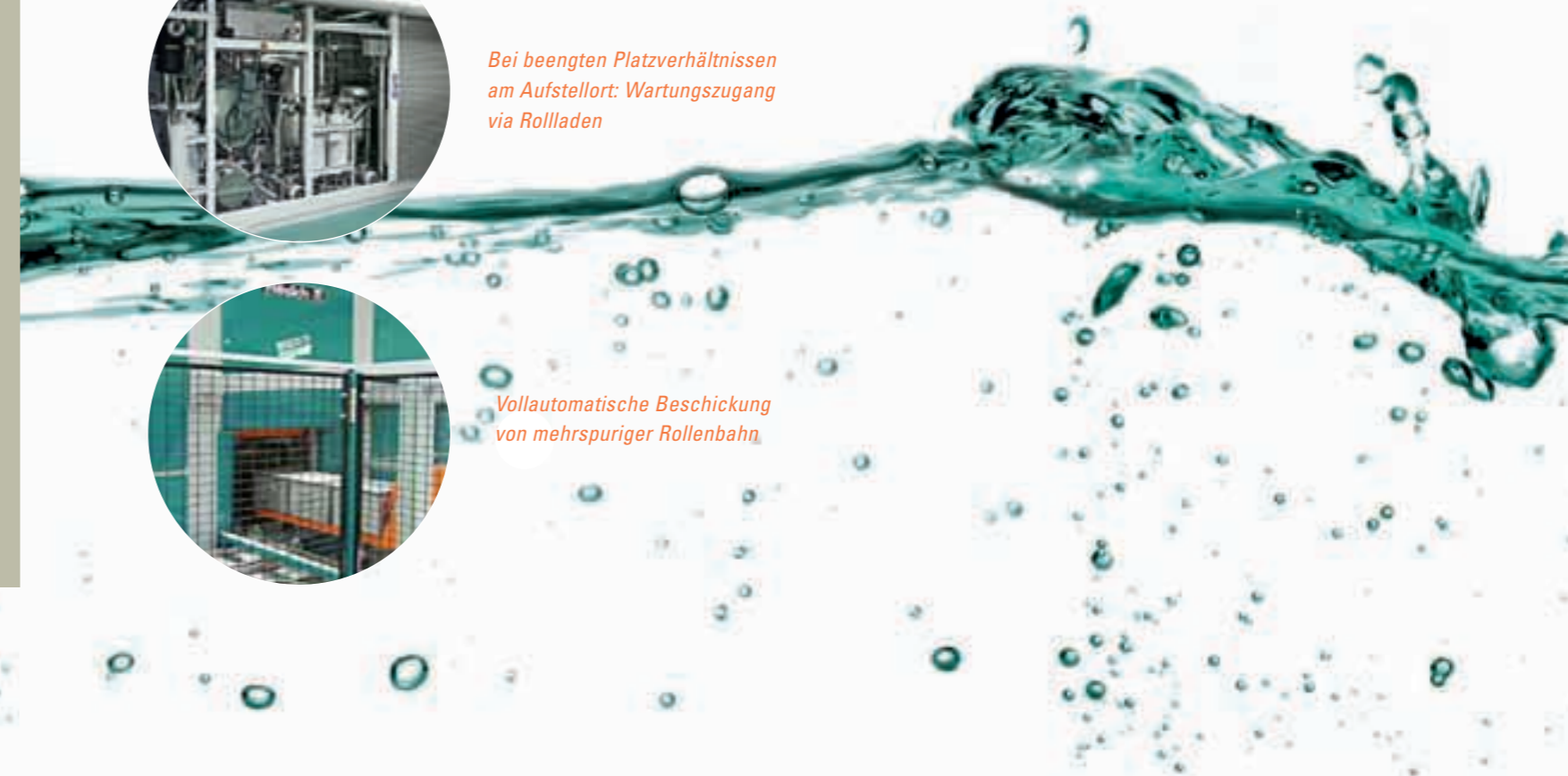

15

*Wässrige Mehrkammer-Anlage
mit gesplittetem Prozess
für hohe Durchsätze*



*Doppelkammer-Lösemittelanlage
mit schnellem 3-Achs Portallader*



Die passende Lösung – für jeden!

Die für Ihre individuellen Bedürfnisse erforderliche Lösung finden Sie nicht in unserem Standard-Anlagenprogramm? Dann sprechen Sie uns doch einfach an und schildern uns Ihr Reinigungsproblem. Verlassen Sie sich darauf: Wir finden das für Sie passende Konzept!

MULTICLEAN-Sonderanlagen. Maßgeschneiderte kundenspezifische Problemlösungen unter anderem für:

- » die Reinigung feinkapillarer Bauteile wie z. B. Kugelschreiberspitzen, Spinddüsen, Lamellen-Wärmetauscher
- » das Entfetten von doppelwandigen Tiefziehgehäusen und anderen komplexen Komponenten
- » die Darstellung hochreiner Oberflächen, z. B. für die Medizin- und Pharmatechnik
- » komplexe Fördertechnik, z. B. über Eck, in Linie oder mit integrierten Hebe-Kipp-Stationen
- » Chargenformate, die aus dem Rahmen fallen: Gitterboxen, Rohrbündel, Sonderpaletten
- » die vollautomatische Ausschleusung enormer Schmutz- und Öleintragsmengen



*Vakuumanlage Multiclean-6-3-F zur Reinigung von großformatigen Lamellen-Wärmetauschern.
Chargenmaß: 6.250 x 1.820 x 1.600 mm. Chargengewicht: 3.500 kg. Lösemittel-Füllvolumen: 60.000 Liter.*

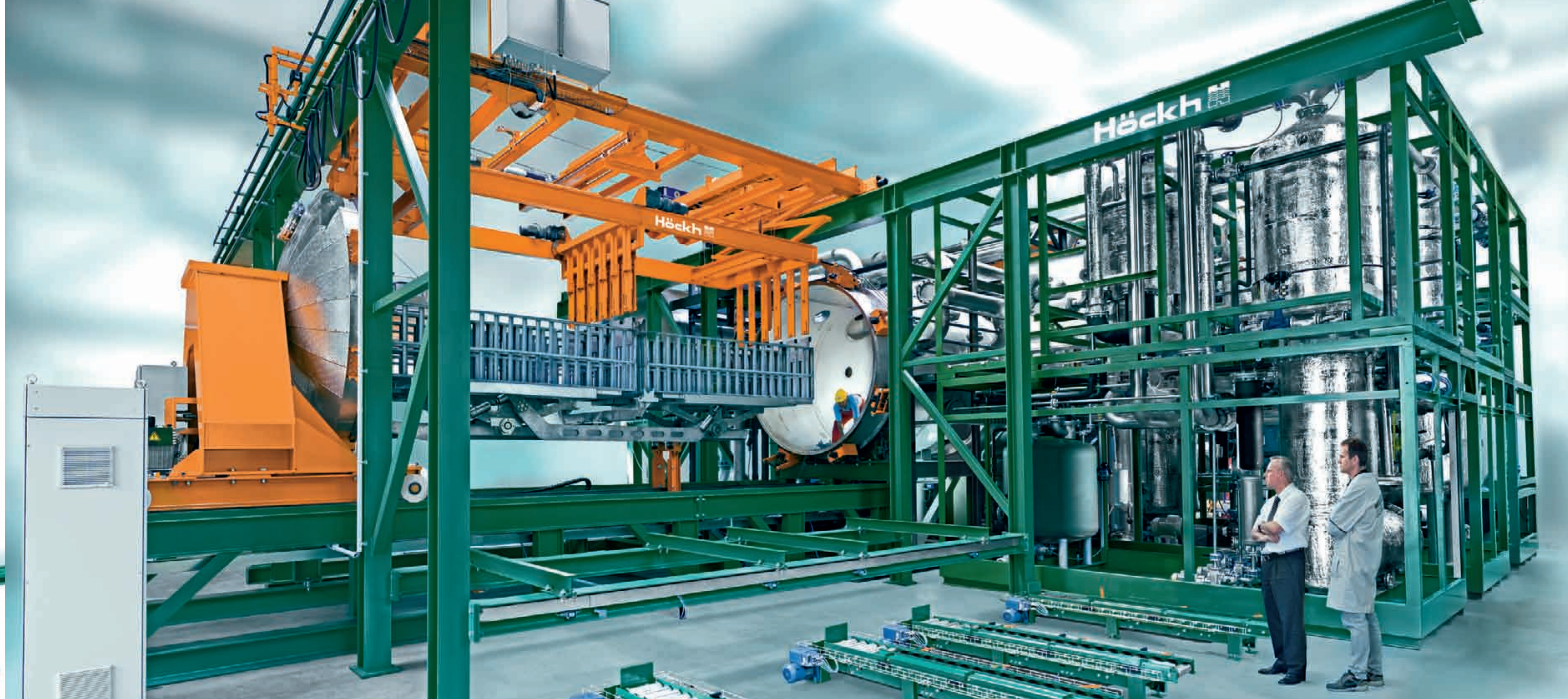

Vakuumanlage Multiclean-6-3-F zur Reinigung von großformatigen Lamellen-Wärmetauschern.
Chargenmaß: 6.250 x 1.820 x 1.600 mm. Chargengewicht: 3.500 kg. Lösemittel-Füllvolumen: 60.000 Liter.

Bewährte Technologien für alle Branchen.

Ausführlichere Auskünfte zu unserem umfassenden Fertigungsprogramm für eine Vielzahl von Branchen erhalten Sie auf unserer Internet-Seite unter www.hoeckh.com. Oder noch besser: Lassen Sie sich in einem ausführlichen Beratungsgespräch über die für Sie ideale Lösung informieren. Sprechen Sie uns einfach an.

MULTICLEAN-Anlagen finden Sie in Unternehmen mit diesen Bearbeitungsprozessen:

- » Drehen und Fräsen ①
- » Bearbeitung von Druck- und Feinguss ②
- » Schleifen und Polieren ③
- » Stanzen und Biegen ④
- » Warm- und Kalt-Umformen ⑤
- » Härten
- » Fügen

Unsere Kunden kommen unter anderem aus den Bereichen

- » Maschinenbau
- » Automotive
- » Luft- und Raumfahrt
- » Elektrotechnik
- » Medizintechnik
- » Armaturen-Industrie
- » Aerosoldosen-Industrie ⑥

Wir sind sicher: Auf der Basis des innovativen Baukasten-Systems der MULTICLEAN-Baureihe finden wir die ideale Lösung auch für Ihren Bedarf. Wir freuen uns auf Ihre Herausforderung.



①



②



③

④

⑤

⑥

